

# PLASTIC CRUSHERS (粉碎機)

ビールコンテナ、樽状の容器、車のバンパーや電化製品の外枠等の大型製品を連続して粉碎する時、最も優れた性能を発揮します。

## <DAS大型シリーズ>

### DAS-72

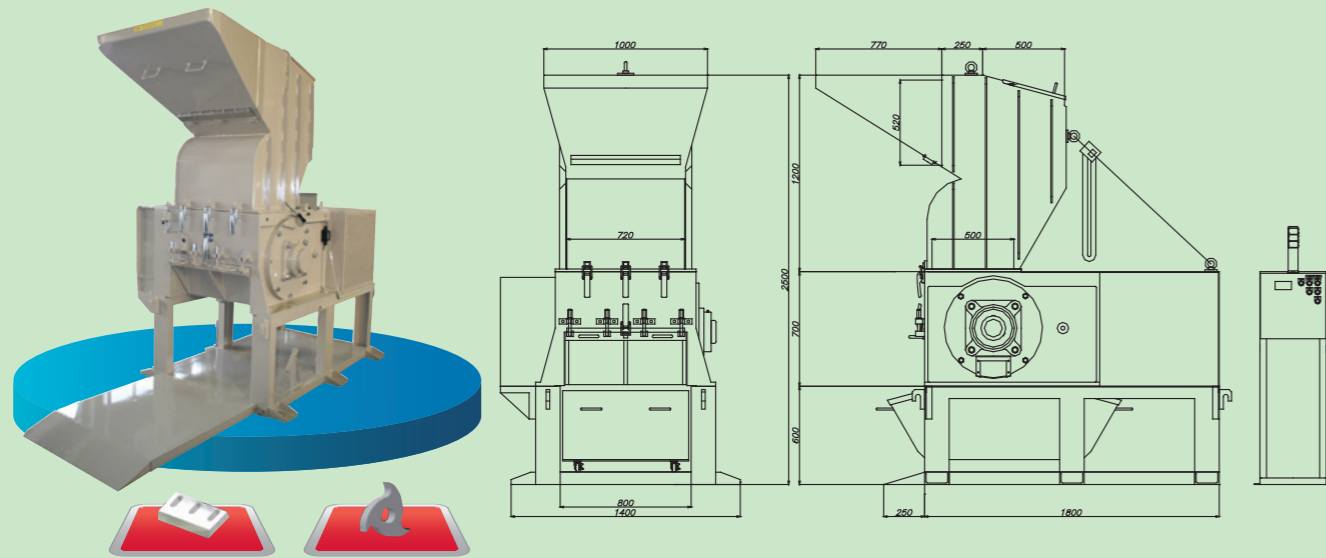

条件付処理能力 (Kg/Hr)	カッター有効口 (m/m)	ホッパー投入口 (m/m)	据付寸法 (m/m)	重量 (Kg)	モータ (kW出力)	騒音 (dB)	振動 (dB)	電流 (A)
600	720×500	1000×770×520	1400×2050×2500	3500	22	103.0	54.0	21.15

※能力表示は、スプールランナーをスクリーンφ8で処理したもので、材質・温度・寸法・投入方法により、能力が変わります。  
※騒音・振動・電流は、無負荷運転時の計測です。計測環境によって異なります。

### DAS-80



条件付処理能力 (Kg/Hr)	カッター有効口 (m/m)	ホッパー投入口 (m/m)	据付寸法 (m/m)	重量 (Kg)	モータ (kW出力)	騒音 (dB)	振動 (dB)	電流 (A)
650	800×500	1000×770×520	1480×2060×2500	3500	22	103.0	54.0	21.15

※能力表示は、スプールランナーをスクリーンφ8で処理したもので、材質・温度・寸法・投入方法により、能力が変わります。  
※騒音・振動・電流は、無負荷運転時の計測です。計測環境によって異なります。

### DAS-100



条件付処理能力 (Kg/Hr)	カッター有効口 (m/m)	ホッパー投入口 (m/m)	据付寸法 (m/m)	重量 (Kg)	モータ (kW出力)	騒音 (dB)	振動 (dB)
700	1000×500	1280×770×520	1840×2190×2600	4500	75	106.0	54.0

※能力表示は、スプールランナーをスクリーンφ8で処理したもので、材質・温度・寸法・投入方法により、能力が変わります。  
※騒音・振動・電流は、無負荷運転時の計測です。計測環境によって異なります。

### DAS-120



条件付処理能力 (Kg/Hr)	カッター有効口 (m/m)	ホッパー投入口 (m/m)	据付寸法 (m/m)	重量 (Kg)	モータ (kW出力)	騒音 (dB)	振動 (dB)
800	1200×500	1480×770×520	2040×2190×2600	4700	75	106.0	54.0

※能力表示は、スプールランナーをスクリーンφ8で処理したもので、材質・温度・寸法・投入方法により、能力が変わります。  
※騒音・振動・電流は、無負荷運転時の計測です。計測環境によって異なります。

# ALLIGATOR II (粗砕機)

粗切り、おおまかに斬る、「アリゲータII」  
大型製品・大型ランナーを小馬力で粗砕！！

## <AIIシリーズ>

粗砕機 (A II -400, 800, 1000)  
粉碎機 (DAS-28, 36, 42, 28, 54)  
ドッキングタイプも可能です

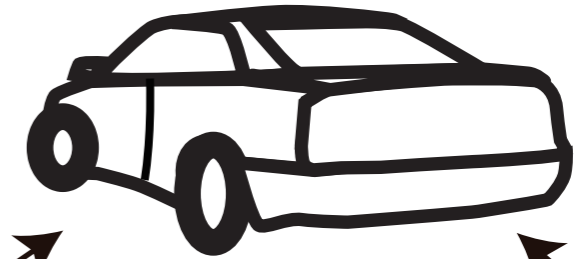

ドアの内装など

バンパー

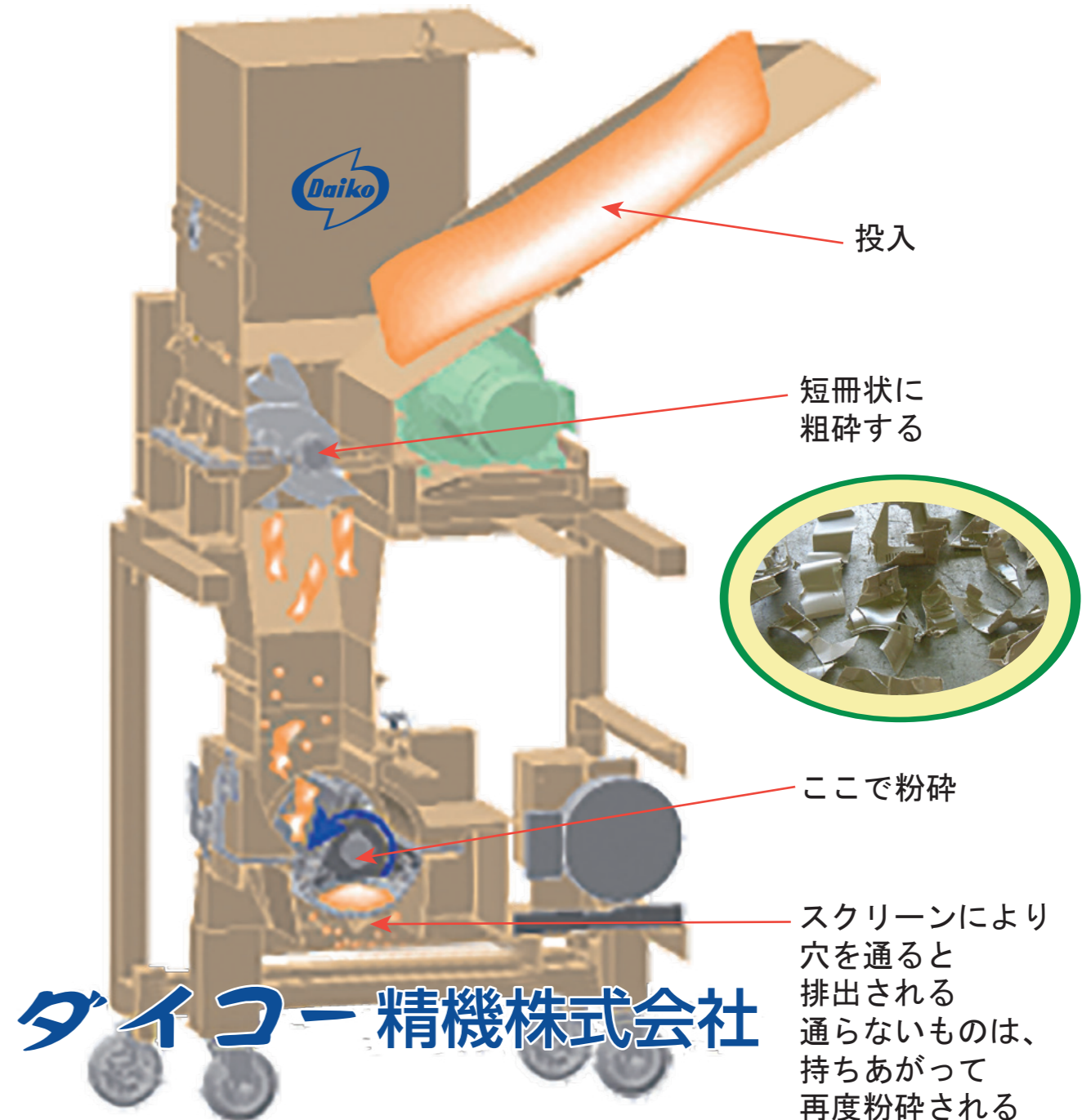

投入

短冊状に粗砕する

ここで粉碎

スクリーンにより穴を通ると排出される  
通らないものは、持ちあがって再度粉碎される

ダイコー 精機株式会社